

altron RadioBlack

Der altron RadioBlack ist ein mechanischer Motor, ausgestattet mit einem internen easywave-Radio-Empfänger. Der Empfänger kann nur durch verschiedene easywave Handsender angesteuert werden, um den Motor zu bedienen.

Parallel an das easywave-Radio-System verfügt der Motor über ein Impuls-Bedienungs-System. Der Motor kann mit einem Impulsschalter aufeinanderfolgend gesteuert werden (Siehe hierzu Anweisungen in §5):



**BITTE ACHTEN SIE DARAUF DASS SIE DAS ROTE MOTORKABEL GUT ISOLIEREN UM PROBLEME ZU VERMEIDEN
SCHNEIDEN SIE DAS ROTE MOTORKABEL NICHT AB WEIL SIE IM FALLE EINES RESET DIESES KABEL BENÖTIGEN**

Functionen:

- ✓ 1° Sender programmieren zur Bedienung des Motors.
Siehe hierzu Anweisungen in §1.
- ✓ Speicher des Empfängers löschen, den Motor in seine Startlage zurückzubringen.
Siehe hierzu Anweisungen in §2.
- ✓ Mehrere Sender gebrauchen für Bedienung des Motors, bis maximal 32 Sender.
Siehe hierzu Anweisungen in §3.
- ✓ Einen Sender gebrauchen für die Bedienung mehrer Motoren, unbegrenzt.
Siehe hierzu Anweisungen in §4.
- ✓ Unabhängig einen Impulsschalter gebrauchen für die Bedienung des Motors.
Siehe hierzu Anweisungen in §5.

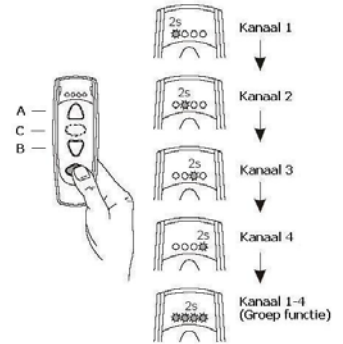

1. 1. Sender in Betrieb nehmen

<p>Legen Sie fest welche Funktionstaste A/B Sie benötigen, um den Empfänger richtig einzulernen.</p>	<p>Schließen Sie das BRAUNE, das BLAUE sowie das GELB-GRÜNE Kabel ans Netz an.</p>	<p>Der Motor dreht kurz in beide Richtungen</p>
<p>Drücken Sie innerhalb von 10 Sek. auf die Bedienungstaste A/B, (abhängig von der Einbauseite)</p>	<p>Der Motor dreht kurz in beide Richtungen, um die Programmierung zu bestätigen.</p>	<p>Drücken Sie auf die Bedienungstasten A und B um der Drehrichtung zu kontrollieren.</p> <p>Ist die Drehrichtung falsch, müssen Sie den Speicher löschen (§2), um anschließend den Sender erneut einzulernen mit der anderen Bedienungstaste.</p>

2. Speicher komplett löschen

<p>Schalten Sie die Versorgungsspannung für den Rohrmotor ab.</p>	<p>Verbinden Sie zusätzlich das ROTE Motorkabel mit dem BRAUNEN Anschlusskabel des Rohrmotors</p>	<p>Schalten Sie den Rohrmotor wieder ans Stromnetz an und zwar mit ALLEN Motorkabeln</p>
---	---	---

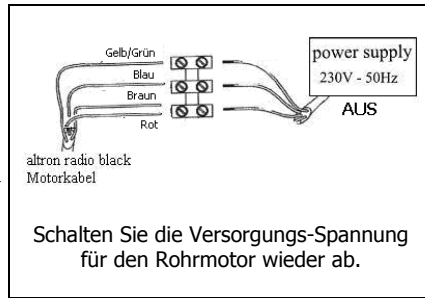
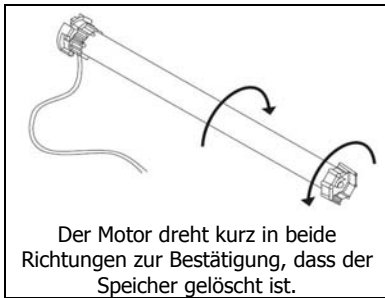

Wenn Sie den Motor jetzt erneut einlernen wollen, folgen Sie bitte erneut den einzelnen Schritten wie in §1 beschrieben.

3. Mehrere Sender einlernen auf 1 Motor

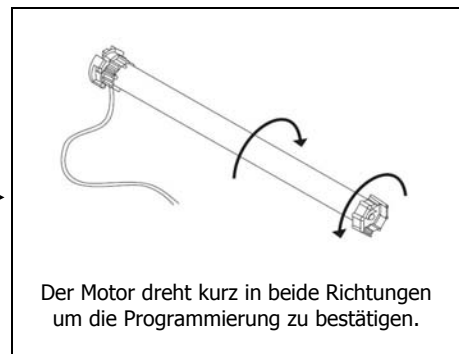
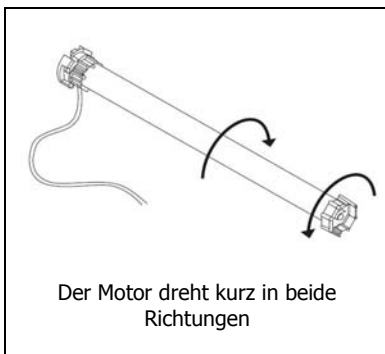
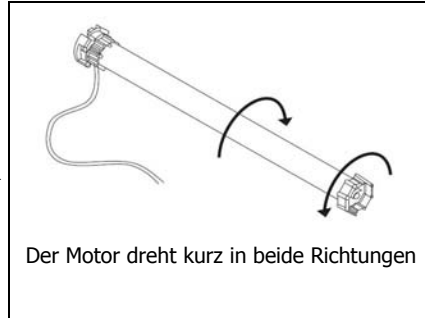

4. Mehrere Motoren bedienen mit 1 Sender (/Gruppe)

Sorgen Sie dafür, dass die Versorgungsspannung des Rohrmotors abgeschaltet ist.

Programmieren Sie jeden Motor, wie in §1 beschrieben steht. Achten Sie darauf, dass nur der zu programmierende Motor ans Netz angeschlossen ist.

Wichtig!

- ☛ Verwenden Sie bitte nur altron-Produkte in Kombination mit dem Easywave-Radio-System.
- ☛ Aktivieren Sie die Snder nur dann, wenn sich das zu bedienende Objekt in Ihrem Sichtbereich befindet.
- ☛ Sollte ein Produkt nicht gut funktionieren, so lassen Sie dieses bitte durch altron kontrollieren.
- ☛ Es ist ohne vorherige schriftliche Zustimmung nicht gestattet, an altron-Produkten Änderungen vorzunehmen.
- ☛ altron kann für Schäden, die durch unsachgemäßen Gebrauch verursacht wurden, keinerlei Haftung übernehmen.

Gewährleistung

Innerhalb der Garantiezeit beseitigen wir unentgeltlich Mängel der Geräte, die auf Material- oder Herstellungsfehler zurückzuführen sind, durch Reparatur oder Umtausch. Transportkosten werden nicht erstattet. Die Garantie erlischt bei Fremdeinwirkung.

Konformität

Diese Produkte wurden unter den Anforderungen der R&TTE-Richtlinie 1995/5/EG hergestellt.

Diese Produkte können in den nachfolgend aufgeführten Ländern montiert werden: EU/CH/FL/IS/N.



5. Anschließen eines Impulsschalters

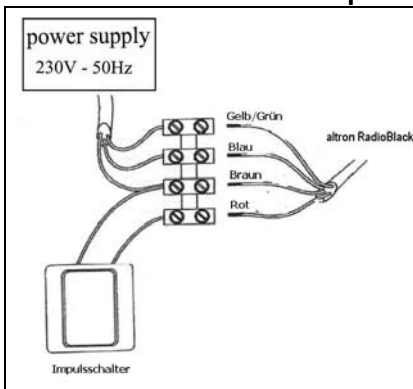

Sollten trotz sachgemäßer Handhabung dieser Beschreibung Störungen auftreten, wenden Sie sich bitte an folgende Adresse:

☛ **altron motors bv**; Schaapweg 30; 6063 BA Vlodrop; Tel.: 0031 475 406014; Fax.: 0031 475 406018